

INSPIRON™

KURULUM KILAVUZU

DELL™
YOURS IS HERE

INSPIRON™

KURULUM KILAVUZU

Tescilli model: D03U serisi

Tescilli tip: D03U001

Not, Dikkat ve Uyarı İşaretleri

 **NOT:** NOT, bilgisayarınızdan daha iyi şekilde yararlanmanızı sağlayan önemli bilgiler verir.

 **DİKKAT:** Bir DİKKAT ifadesi, donanımda olabilecek hasarları ya da veri kaybını belirtir ve bu sorunun nasıl önleneceğini anlatır.

 **UYARI:** UYARI, meydana gelebilecek olası maddi hasar, kişisel yaralanma veya ölüm tehlikesi anlamına gelir.

Bir Dell™ n Serisi bilgisayar satın aldıysanız, bu belgede yer alan Microsoft® Windows® işletim sistemi başvuruları geçerli değildir.

Bu belgedeki bilgiler önceden bildirilmeksizin değiştirilebilir.

© 2010 Dell Inc. Tüm hakları saklıdır.

Dell Inc.'nin yazılı izni olmadan bu materyallerin herhangi bir şekilde çoğaltılması kesinlikle yasaktır.

Bu metinde kullanılan ticari markalar: *Dell, DELL* logosu, *YOURS IS HERE, Solution Station, Inspiron* ve *DellConnect* Dell Inc.'in ticari markalarıdır; *AMD, AMD Athlon, AMD Turion, AMD Phenom* ve *ATI Mobility Radeon* Advanced Micro Devices.'in ticari markalarıdır; *Microsoft, Windows* ve *Windows* başlat düğmesi logosu Microsoft Corporation'ın ABD ve/veya diğer ülkelerde ticari veya tescilli ticari markalarıdır; *Blu-ray Disc* Blu-ray Disc Association'ın ticari markasıdır; *Ubuntu* Canonical Ltd'nin tescilli ticari markasıdır.

Bu belgede, marka ve adların sahiplerine ya da ürünlerine atıfta bulunmak için başka ticari marka ve ticari unvanlar kullanılabilir. Dell Inc. kendine ait olanların dışındaki ticari markalar ve ticari unvanlarla ilgili hiçbir mülkiyet hakkı olmadığını beyan eder.

Mayıs 2010

P/N 18JK1

Rev. A00

İçindekiler

Inspiron Masaüstü Bilgisayarınızı Kurma 5

Bilgisayarınızı Kurmadan Önce	5
Ekranı Bağlama	6
Ev Sineması Kurulumu (İsteğe Bağlı)	8
Klavyeyi ve Fareyi Bağlama	13
Ağ Kablosunu Bağlama (İsteğe bağlı)	14
AC Adaptörünü Takın	15
Güç Düğmesine Basın	16
İşletim Sisteminin Kurulumu	17
Sistem Kurtarma Ortamı Oluşturun (Tavsiye edilir)	18
İnternet'e Bağlanın (İsteğe Bağlı).	19

Inspiron Masaüstü Bilgisayarınızı Kullanma 22

Önden Görünüm Özellikleri	22
Üstten Görünüm Özellikleri	24

Arkadan Görünüm Özellikleri	26
Yazılım Özellikleri	29
Dell Dock	30
Dell DataSafe Çevrimiçi Yedekleme.	31

Sorunların Çözülmesi. 32

Sesli Uyarı Kodları	32
Ağ Sorunları	33
Güç Sorunları	34
Bellek Sorunları	36
Kilitlenmeler ve Yazılım Sorunları	37

Destek Araçlarını Kullanma 40

Dell Destek Merkezi	40
Dell İndirmelerim	41
Sistem İletileri	41
Donanım Sorun Giderici	44
Dell Diagnostics	44

İşletim Sisteminizi

Geri Yükleme. 49

System Restore
(Sistem Geri Yükleme). 50

Dell DataSafe Yerel Yedekleme 51

Sistem Kurtarma Ortamı 54

Dell Factory Image Restore 55

Yardım Alma 57

Teknik Destek ve Müşteri Hizmetleri . . . 58

DellConnect 59

Çevrimiçi Hizmetler 59

Sipariş Durumu Otomatik

Yanıt Hizmeti 60

Ürün Bilgileri. 61

Parçaları Garanti Kapsamında Onarım

veya Değiştirme için Gönderme 61

Aramadan Önce. 63

Dell'e Başvurma 65

Daha Fazla Bilgi ve Kaynak Bulma66

Teknik Özellikler 69

Ek 74

Macrovision Ürün Bildirimi 74

NOM veya Meksika Resmi Standartları

hakkında bilgi (Sadece Meksika için). . . . 75

Dizin 76

Inspiron Masaüstü Bilgisayarınızı Kurma

Bu bölümde Dell™ Inspiron™ masaüstü bilgisayarınızın kurulması ile ilgili bilgiler verilmektedir.



UYARI: Bu bölümdeki yordamları gerçekleştirmeye başlamadan önce, bilgisayarınızla birlikte gelen güvenlik bilgilerini okuyun. Ek güvenlik en iyi uygulama bilgileri için www.dell.com/regulatory_compliance adresindeki Regulatory Compliance (Yasal Uygunluk) Ana Sayfasına bakın.

Bilgisayarınızı Kurmadan Önce

Bilgisayarınızı yerleştirirken, güç kaynağına kolayca erişebildiğinizden, havalandırmanın yeterli olduğundan ve bilgisayarınızın yerleştirildiği yüzeyin düz olduğundan emin olun.

Bilgisayarın çevresindeki hava akışının engellenmesi, bilgisayarınızın aşırı ısınmasına neden olabilir. Bilgisayarın aşırı ısınmasını önlemek için bilgisayarın arka tarafında en az 10,2 cm (4 inç) ve diğer taraflarda da minimum 5,1 cm (2 inç) aralık bırakıldığından emin olun. Açık olduğu sırada, bilgisayarınızı asla dolap ya da çekmece gibi kapalı bir yere koymamalısınız.

Ekranı Bağlama

 **NOT:** Bilgisayarınızı aynı zamanda TV'ye de bağlayabilirsiniz. Daha fazla bilgi için 8. sayfadaki "Ev Sineması Kurulumu (İsteğe Bağlı)" bölümüne bakın.







Entegre VGA konektörünü veya HDMI konektörünü kullanarak ekranı bağlayın. Daha iyi performans için, ekranı HDMI konektörünü kullanarak bağlamanız önerilir.

HDMI'dan DVI'ya adaptörü ve ilave HDMI kablolarını, www.dell.com adresinden satın alabilirsiniz.

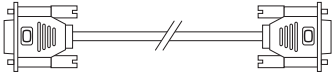
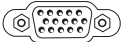
Bilgisayarınız ve ekranınızda mevcut konektörler için uygun kabloyu kullanın.

Bilgisayarınız ve ekranınızda mevcut konektörleri tanımlamak için aşağıdaki tabloya bakın.

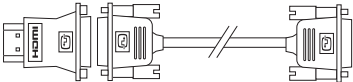
 **NOT:** Tek bir ekranı bağlarken, ekranı bilgisayarınızdaki konektörlerden SADECE BİRİSİNE bağlayın.

Bağlantı Tipi	Bilgisayar	Kablo	Ekran
VGA'dan VGA'ya (VGA kablosu)			
HDMI'dan HDMI'ya (HDMI kablosu)			
HDMI'dan DVI'ya (HDMI'dan DVI'ya bağdaştırıcısı + DVI kablosu)			

Ev Sineması Kurulumu (İsteğe Bağlı)

Ev sinemasını, bilgisayarınızı doğrudan ya da HDMI kabloları kullanarak bir Ses/Video alıcısı üzerinden bir düz panel ekrana bağlamak suretiyle kurabilirsiniz.

 **NOT:** HDMI kabloları bilgisayarınızla birlikte verilmez ve ayrıca satın alınması gerekir. HDMI kablolarını www.dell.com adresinden satın alabilirsiniz.

Düz Panel Ekran Doğrudan Bağlantı

1. Klavye ve fareyi bağlayın (13. sayfadaki "Klavye ve Fareyi Bağlayın" bölümüne bakın).
2. Ses ve video çıkışı için: HDMI kablosunun bir ucunu bilgisayarınızın üzerindeki HDMI bağlantı noktasına diğer ucunu ise düz panel ekranınız üzerindeki uygun bir HDMI bağlantı noktasına takın.
3. İlave ses çıkışı için (isteğe bağlı): 2.1 analog kabloyu bilgisayarınız hat çıkışı bağlantı noktasına bağlayın ve 2.1 hoparlörlerinize uygun bağlantıları yapın.

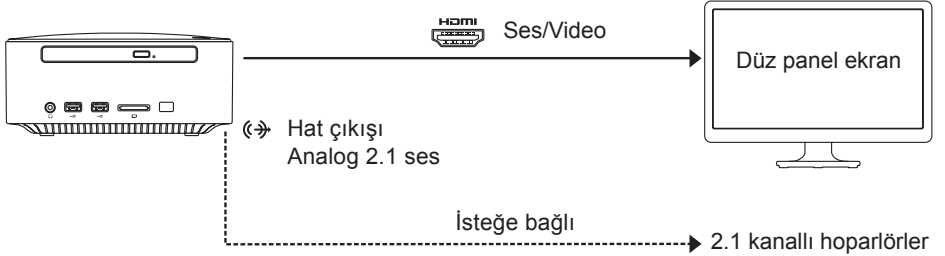

Düz Panel Ekranı Ses/Video Alıcı Üzerinden Bağlantı

1. Klavye ve fareyi bağlayın (13. sayfadaki “Klavye ve Fareyi Bağlayın” bölümüne bakın).
2. Ses ve video çıkışı için:
 - a. HDMI kablosunun bir ucunu bilgisayarınızın üzerindeki HDMI bağlantı noktasına diğer ucunu ise Ses/Video alıcınız üzerindeki uygun bir HDMI giriş bağlantı noktasına takın.
 - b. HDMI kablosunun bir ucunu Ses/Video alıcınız üzerindeki HDMI çıkış bağlantı noktasına diğer ucunu ise düz panel ekranınız üzerindeki uygun bir HDMI bağlantı noktasına takın.
3. İlave ses çıkışı için (isteğe bağlı):
 - 2.1 analog ses: 2.1 analog kabloyu bilgisayarınız hat çıkışı bağlantı noktasına bağlayın ve 2.1 hoparlörlerinize uygun bağlantıları yapın.
 - 7.1 dijital ses:
 - a. Optik S/PDIF kablosunun bir ucunu bilgisayarınız üzerindeki optik S/PDIF bağlantı noktasına diğer ucunu ise Ses/Video alıcınız üzerindeki uygun bir optik S/PDIF bağlantı noktasına takın.
 - b. 7.1 ses kanalı kablosunu Ses/Video alıcınızdan 7.1 kanallı hoparlörlere bağlayın.

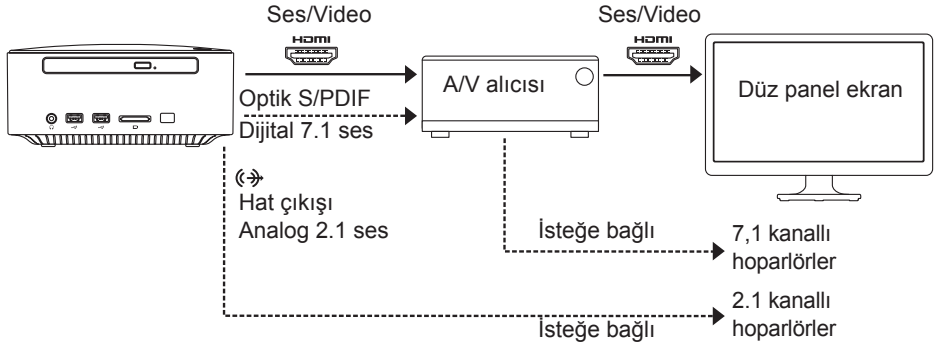

Ekran Ölçekleme Ayarını Ayarlama

Ölçekleme ayarı görüntüyü görüntüleme ekranına uydurmanızı sağlar. Ölçekleme ayarını ayarlamak için:

1. Bilgisayarın açık olduğundan emin olun.
2. **Başlat**  → **Tüm Programlar** → **Catalyst Control Center** → **CCC** ögesini tıklatın.
3. **Catalyst™ Control Center** penceresinde, **Graphics (Grafikler)** → **Desktops & Displays (Masaüstleri ve Ekranlar)** ögesini tıklatın.
4. **Desktops & Displays (Masaüstleri ve Ekranlar)** penceresinde, yapılandırmak istediğiniz ekran üzerinde sağ tıklatın.
5. **Configure.... (Yapılandır...)** ögesini seçin
6. Görünen pencerede, **Scaling Options (Ölçekleme Seçenekleri)** sekmesini seçin.
7. Görüntünün görüntüleme ekranına uyduğundan emin olmak için ölçeklemeyi ayarlayın
8. **OK (Tamam)** ögesini tıklatın.

Klavyeyi ve Fareyi Bağlama

USB klavyenizi ve farenizi bilgisayarınızın arkasındaki USB konektörlerine bağlayın.

- ✎ **NOT:** Dell Kablosuz Trackball Klavye satın aldıysanız, kablosuz klavyeyi kurmak için ürünle birlikte gelen belgelere bakın.

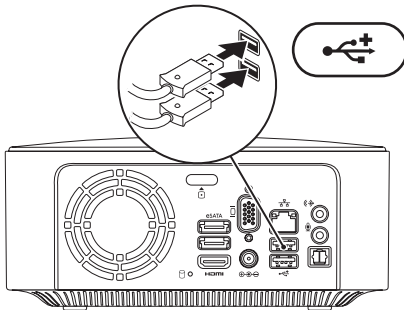

Ağ Kablosunu Bağlama (İsteğe bağlı)

Bilgisayarınızın kurulumunu tamamlamak için ağ bağlantısına ihtiyaç yoktur fakat mevcut bir ağ bağlantısına veya kablolu bir internet bağlantısına sahipseniz (bir geniş bant aygıtı veya ethernet jakı gibi) şimdi bağlayabilirsiniz.

NOT: Ağ konnektörüne (RJ45 konnektörü) bağlamak için sadece Ethernet kablosu kullanın. Ağ konnektörüne telefon kablosu takmayın (RJ11 konnektörü).

Bilgisayarınızı ağa veya geniş bant aygıtına bağlamak için, ağ kablosunun bir ucunu ağ bağlantı noktasına ya da ağ veya geniş bant aygıtınıza bağlayın. Ağ kablosunun diğer ucunu bilgisayarınızın arkasındaki ağ konnektörüne (RJ45 konnektörü) takın. Ağ kablosu tam olarak yerine oturduğunda bir tık sesi duyarsınız.

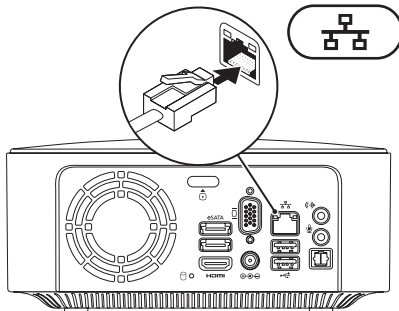

AC Adaptörünü Takın

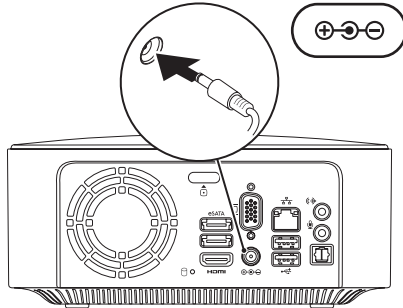

Güç Düğmesine Basın

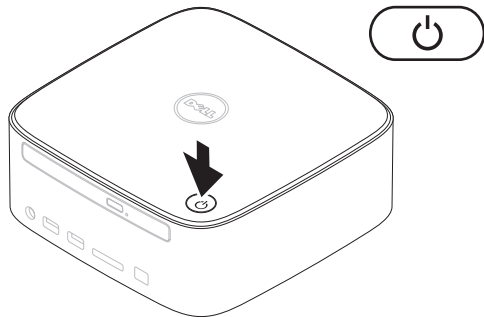

İşletim Sisteminin Kurulumu

Bilgisayarınız satın alırken seçmiş olduğunuz işletim sistemi ile önceden yapılandırılmıştır.

Microsoft Windows'u Kurun

Microsoft® Windows® işletim sistemini ilk kez kurmak için, ekrandaki yönergelere uyun. Bu adımlar zorunludur ve tamamlanması zaman alabilir. Windows kurulum ekranları sizi aralarında lisans sözleşmelerinin kabul edilmesi, tercihlerin ayarlanması ve internet bağlantısının kurulmasının da yer aldığı çok sayıda prosedür içinde yönlendirecektir.

△ **DİKKAT:** İşletim sistemi kurulum işlemini yarıda kesmeyin. Kesmeniz halinde bilgisayarınız kullanılmaz hale gelebilir ve bu durumda işletim sistemini yeniden yüklemeniz gerekir.

✎ **NOT:** support.dell.com adresindeki en son BIOS ve sürücüleri bilgisayarınız için indiriniz ve yüklemeniz önerilir.

✎ **NOT:** İşletim sistemi ve özellikler hakkında daha fazla bilgi için, bkz. support.dell.com/MyNewDell.

Ubuntu Linux'un Kurulumu

Ubuntu Linux işletim sistemini ilk kez kurmak için ekrandaki yönergeleri izleyin.

Sistem Kurtarma Ortamı Oluşturun (Tavsiye edilir)

NOT: Microsoft Windows'u kurar kurmaz bir sistem kurtarma ortamı oluşturmanız tavsiye edilir.

Sistem kurtarma ortamı, veri dosyalarını korurken (*İşletim Sistemi* diskine ihtiyaç olmadan) bilgisayarını satın aldığınızdaki çalışır duruma geri getirmek için kullanılabilir. Donanım, yazılım, sürücü veya diğer sistem ayarında yapılan değişiklikler bilgisayarınızı istenmeyen bir çalışama durumuna getirirse sistem kurtarma ortamını kullanabilirsiniz.

Sistem kurtarma ortamı oluşturmak için aşağıdakilere ihtiyacınız olacaktır:

- Dell DataSafe Local Backup
- Minimum 8 GB kapasiteli USB bellek veya DVD-R/DVD+R/Blu-ray Disc™

NOT: Dell DataSafe Local Backup yeniden yazılabilir diskleri desteklemez.

Bir sistem kurtarma ortamı oluşturmak için:

1. Bilgisayarın açık olduğundan emin olun.
2. Diski veya USB belleği bilgisayarınıza yerleştirin.
3. **Başlat**  → **Programlar** → **Dell DataSafe Local Backup** ögesini tıklatın.
4. **Sistem Kurtarma Ortamı Oluştur** ögesini tıklatın.

5. Ekrandaki yönergeleri izleyin.

NOT: Sistem kurtarma ortamını kullanma hakkında bilgi için, bkz "Sistem Kurtarma Ortamı" sayfa 54.

İnternet'e Bağlanın (İsteğe Bağlı)

İnternete bağlanmak için, bir harici modem veya ağ bağlantısı ve bir İnternet Servis Sağlayıcısı'na (ISP) gereksinim vardır.

Siparişinizde bir harici USB modem veya WLAN adaptörü yoksa, www.dell.com adresinden satın alabilirsiniz.

Kablolu Bağlantı Kurma

- Çevirmeli ağ bağlantısı kullanıyorsanız, İnternet bağlantınızı kurmadan önce telefon kablosunun bir ucunu harici USB modeme (isteğe bağlı), diğer ucunu da telefon prizine takın.
- DSL veya kablo/uydu modem bağlantısı kullanıyorsanız, kurulum yönergeleri için ISP'nize veya cep telefonu servisini veren kuruluşa başvurun.

Kablolu İnternet bağlantınızın kurulumunu tamamlamak için 20. sayfadaki "İnternet Bağlantınızı Kurma" bölümünde verilen yönergeleri izleyin.

Kablosuz Bağlantı Kurma

 **NOT:** Kablosuz yönlendiricinizi kurmak için, yönlendiricinizle birlikte gelen belgelere bakın.

Kablosuz internet bağlantınızı kullanabilmek için öncelikle kablosuz yönlendiricinize bağlanmalısınız.

Kablosuz yönlendirici bağlantınızı kurmak için:

Windows® 7

1. Açık dosyaları kaydedip kapatın ve açık programlardan çıkın.
2. **Başlat**  → **Denetim Masası'nı** tıklatın.
3. Arama kutusuna, ağ yazın ve ardından **Ağ ve Paylaşım Merkezi** → **Bir ağa bağlan** ögesini tıklatın.
4. Kurulumu tamamlamak için ekrandaki yönergeleri izleyin.

Windows Vista®

1. Açık dosyaları kaydedip kapatın ve açık programlardan çıkın.
2. **Başlat**  → **Bağlan**'ı tıklatın.
3. Kurulumu tamamlamak için ekrandaki yönergeleri izleyin.

Internet Bağlantınızı Kurma

ISS'ler ve ISS'lerin hizmetleri ülkeye göre değişir. Ülkenizde verilen hizmetleri öğrenmek için ISS'nize başvurun.

Internet'e bağlanamıyorsanız, ancak önceden bağlandıysanız, ISS'nizin hizmetinde bir kesinti olabilir. Hizmetin var olup olmadığını öğrenmek için ISS'nize başvurun veya daha sonra tekrar bağlanmayı deneyin.

ISP bilgilerinizi elinizin altında bulundurun. ISS'niz yoksa, **Internet'e Bağlan** sihirbazı bir ISS edinmenize yardımcı olabilir.

İnternet bağlantınızı kurmak için:

Windows 7

1. Açık dosyaları kaydedip kapatın ve açık programlardan çıkın.
2. **Başlat**  → **Denetim Masası**'ni tıklatın.
3. Arama kutusuna, ağ yazın ve ardından **Ağ ve Paylaşım Merkezi** → **Yeni bir bağlantı veya ağ oluştur** → **İnternete bağlan** ögesini tıklatın.

İnternet'e Bağlan penceresi görünür.

-  **NOT:** Ne tür bir bağlantı seçeceğinizi bilmiyorsanız, **Seçmeme yardım et'i** tıklatın veya ISS'nize başvurun.
4. Kurulumu tamamlamak için ekrandaki yönergeleri izleyin ve ISP'nizin verdiği kurulum bilgilerini kullanın.

Windows Vista

1. Açık dosyaları kaydedip kapatın ve açık programlardan çıkın.
2. **Başlat**  → **Denetim Masası**'ni tıklatın.
3. Arama kutusuna, ağ yazın ve ardından **Ağ ve Paylaşım Merkezi** → **Bir bağlantı veya Ağ kur** → **İnternete bağlan** ögesini tıklatın.
İnternete Bağlan penceresi görünür.

-  **NOT:** Ne tür bir bağlantı seçeceğinizi bilmiyorsanız, **Seçmeme yardım et'i** tıklatın veya ISS'nize başvurun.
4. Kurulumu tamamlamak için ekrandaki yönergeleri izleyin ve ISP'nizin verdiği kurulum bilgilerini kullanın.

Inspiron Masaüstü Bilgisayarınızı Kullanma

Bu bölüm, Inspiron™ masaüstünüz üzerinde mevcut olan özellikler hakkında bilgi sağlar.

Önden Görünüm Özellikleri

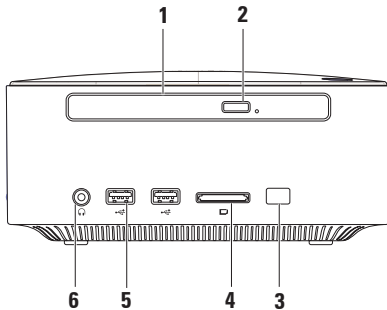

-
- 1 Optik Sürücü (isteğe bağlı)** — Sadece standart boyut ve şekildeki (12 cm) CD, DVD Blu-ray Disc'leri oynatır veya üzerine kaydeder. Bir diski takmak veya çıkarmak için optik sürücü çıkarma düğmesine basın ve sonra optik sürücü disk tepsisini dışarı çekin.
 - 2 Optik sürücü çıkarma düğmesi** — Basıldığında optik sürücü disk tepsisini çıkarır.
 - 3 IR sensörü (isteğe bağlı)** — Kızılötesi sinyalleri kullanan (uzaktan kumandalar gibi) cihazları algılar.
-

- 4  4-in-1 Ortam Kartı Okuyucusu** — Bu dijital bellek kartlarında bulunan dijital fotoğraf, müzik, video ve belgeleri görüntülemek ve paylaşmak için hızlı ve kullanışlı bir yol sağlar.

NOT: Bilgisayarınız, ortam kartı yuvasında takılı boş bir plastik kartla birlikte gelir. Boş kartlar yuvaları tozdan ve nesnelere korur. Boş kartı, yuvada takılı bellek kartı olmadığında kullanmak üzere saklayın; başka bilgisayarların boş kartları sizin bilgisayarınıza uymayabilir.

- 5  USB 2.0 konnektörleri (2)** — Bellek anahtarları, genellikle dijital kameralar ve MP3 çalarlar gibi USB aygıtlarını bağlamak içindir.
-

- 6  Kulaklık konnektörü** — Kulaklıkları bağlamak içindir.
NOT: Hoparlör veya ses sistemini bağlamak için bilgisayarın arkasındaki ses çıkışı veya S/PDIF konnektörünü kullanın.
-

Üstten Görünüm Özellikleri

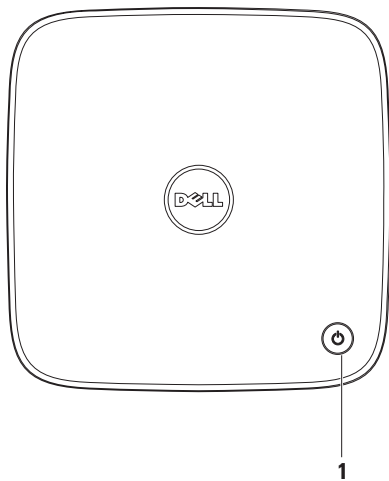







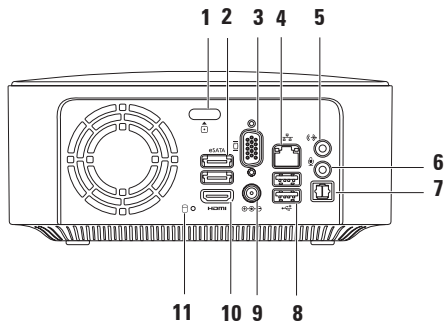

1  **Güç düğmesi ve ışığı** — Basıldığı zaman gücü açıp kapatmak içindir. Bu düğmenin ortasındaki ışık aşağıdaki güç durumlarını gösterir:

- Kapalı — Bilgisayar ya kapalıdır ya hazırda beklet modundadır veya güç almıyordur.
- Sabit yanan beyaz ışık — Bilgisayar açıktır.
- Sabit yanan sarı ışık — Bilgisayar uyku durumundadır veya sistem kartında veya güç kaynağında sorun vardır.
- Yanıp sönen sarı — Sistem kartı veya güç kaynağındaki bir soruna işaret eder.

NOT: Güç sorunları hakkında bilgi için bkz. 34. sayfadaki "Güç Sorunları".

Arkadan Görünüm Özellikleri



- 1  **Üst kapak açma düğmesi** — Bilgisayarın üst kapağını açar.
- 2  **eSATA konnektörleri (2)** — Sata veya eSATA uyumlu depolama aygıtları (harici sabit sürücüler veya optik sürücüler gibi) ya da USB aygıtlarını (Fare, klavye, yazıcı, harici sürücü ya da MP3 çalar gibi) bağlamak içindir.
- 3  **VGA konnektörü** – Monitör veya projektör gibi video aygıtlarını bağlar.
- 4  **Ağ konnektörü** — Bilgisayarınızı bir ağa veya geniş bant aygıtına bağlamak içindir.
- 5  **Hat-çıkış konnektörü** — Kulaklıkları ve yerleşik yükselticili hoparlörleri bağlamak içindir.
- 6  **Mikrofon konnektörü** — Ses veya telefon programına ses girişi yapmak için bir mikrofona bağlanır.
- 7 **Optik S/PDIF konnektörü** — Amplifikatörler, hoparlörler veya TV'ler için dijital ses çıkışını optik dijital kablolarla bağlar. Bu biçim bir analog dönüşüm işleminden geçmeyen bir ses sinyali taşır.
- 8  **USB 2.0 konnektörleri (2)** — Fare, klavye, yazıcı, harici sürücü ya da MP3 çalar gibi USB aygıtlarını bağlamak için kullanılır.

9  **AC adaptör konektörü** – Bilgisayara güç sağlamak için AC adaptörü bağlamakta kullanılır.

10  **HDMI konektörü** — 2,1 ses ve video sinyallerini TV'ye bağlamak içindir.
NOT: Hem HDMI hem de hat çıkış konektörleri bağlı olduğunda, ses HDMI konektörüne değil hat çıkış konektörlerine (analog) konektörlere yönlendirilir.

11  **Sabit disk etkinlik ışığı** — Bilgisayar veri okurken veya yazarken yanar. Beyaz ışık sabit disk etkinliğini gösterir.

 **DİKKAT: Veri kaybını önlemek için, sabit disk etkinlik ışığı yanıp sönerken bilgisayarı kesinlikle kapatmayın.**

Yazılım Özellikleri

 **NOT:** Bu bölümde açıklanan özellikler hakkında daha fazla bilgi için support.dell.com/manual adresindeki *Dell Teknoloji Kılavuzu*'na veya aşağıdaki konuma bakın:

Windows® 7: Başlat  → **Tüm Programlar** → **Dell Yardım Belgeleri.**

Windows Vista®: Başlat  → **Yardım ve Destek** → **Dell EDocs.**

Verimlilik ve İletişim

Bilgisayarınızı kullanarak sunum, broşür, tebrik kartı, el ilanı ve tablolar yaratabilirsiniz. Dijital fotoğrafları ve görüntüleri de düzenleyebilir ve görüntüleyebilirsiniz. Bilgisayarınızda yüklü olan yazılımın satın alma emrini denetleyin.

İnternet'e bağlandıktan sonra, web sitelerine erişebilir, bir e-posta hesabı kurabilir ve dosyaları karşıya veya karşıdan yükleyebilirsiniz.

Eğlence ve Çoklu Ortam

Bilgisayarınızı kullanarak video izleyebilir, oyun oynayabilir, kendi CD'lerinizi yaratabilir, müzik ve radyo istasyonlarını dinleyebilirsiniz. Optik disk sürücünüz aralarında CD'ler, DVD'ler ve Blu-ray Disklerin de bulunduğu çoklu disk ortam formatını destekleyebilir (eğer satın alırken seçenek işaretlendiyse).

Dijital fotoğraf makineleri ve cep telefonları gibi taşınabilir cihazlardaki resim ve video dosyalarını indirebilir ya da kopyalayabilirsiniz. İsteğe bağlı yazılım uygulamaları diske kaydedebilen, MP3 çalarlar ve portatif eğlence cihazları gibi taşınabilir cihazlara kaydedilen ya da bağlı TV'ler, projektörler ve ev sineması ekipmanlarında doğrudan oynatılabilen ve izlenebilen müzik ve video dosyalarını organize etmenizi ve yaratmanızı sağlar.

Dell Dock

Dell Dock, sık kullanılan uygulamalara, dosyalara ve klasörlere kolay erişmenizi sağlayan bir grup simgeden oluşur. Aşağıdakileri gerçekleştirerek Dock'u kişiselleştirebilirsiniz:

- Simge ekleme veya kaldırma
- Dock'ın rengini ve konumunu değiştirme
- İlişkili simgeleri kategorilere ayırıp grublama
- Simgelerin çalışma biçimini değiştirme



Kategori Ekleme

1. Dock'u sağ tıklayın, **Kategori**→ **Ekle**'yi tıklayın. **Kategori Ekle/Düzenle** penceresi görüntülenir.
2. **Başlık** alanına kategori için bir başlık girin.
3. **Bir resim seç**: kutusundan kategoriye bir simge seçin .
4. **Kaydet**'i tıklayın.

Simge Ekleme

Bir simgeyi sürükleyin ve Dock veya kategoriye bırakın.

Bir Kategori veya Simgeyi Kaldırma

1. Dock'taki kategoriye veya simgeyi sağ tıklayın ve **Kısayolu sil** ya da **Kategoriye sil** öğesini tıklayın.
2. Ekrandaki yönergeleri izleyin.

Dock'ı Kişiselleştirme

1. Dock'u sağ tıklayın ve ardından **Gelişmiş Ayar...**'i tıklayın.
2. Dock'u kişiselleştirmek için istenen öğeyi seçin.

Dell DataSafe Çevrimiçi Yedekleme

 **NOT:** Dell DataSafe Çevrimiçi Yedekleme, tüm bölgelerde bulunmayabilir.

 **NOT:** Hızlı yükleme/indirme hızları için bir geniş bant bağlantısı tavsiye edilir.

Dell DataSafe Online, verilerinizi ve diğer önemli dosyalarınızı hızsızlık, yangın veya doğal felaketler gibi kötü kazalardan korumaya yardım eden otomatik bir yedekleme ve kurtarma servisidir. Hizmete, parola-korumalı bir hesap kullanarak bilgisayarınızdan erişebilirsiniz.

Daha fazla bilgi için, **delldatasafe.com** adresine gidin.

Yedeklemeleri zamanlamak için:

1. Görev çubuğundaki Dell DataSafe Online simgesini  tıklatın.
2. Ekranda görünen yönergeleri uygulayın.

Sorunların Çözülmesi

Bu bölümde bilgisayarınızla ilgili sorun giderme bilgileri verilmektedir. Aşağıdaki yönergeleri kullanarak sorununuzu çözemerseniz, 40. sayfadaki "Destek Araçlarını Kullanma" ya da 65. sayfadaki "Dell'e Başvurma" adlı bölümlere bakın.

⚠ UYARI: Bilgisayarın kapağını sadece eğitimli servis çalışanları açmalıdır. Gelişmiş servis talimatları için bkz. support.dell.com/manuals adresindeki *Servis El Kitabı* .

Sesli Uyarı Kodları

Bilgisayarınız, hata veya sorun olması halinde, başlatma sırasında bir dizi uyarı sesi çıkarabilir. Sesli uyarı kodu adı verilen sesli uyarı dizileri bir sorunu belirtir. Sesli uyarı kodunu not alın ve Dell'e başvurun (65. sayfadaki "Dell'e Başvurma" bölümüne bakın).

✎ NOT: Parça değiştirmek için support.dell.com/manuals adresindeki *Servis El Kitabı*'na bakın.

Sesli Uyarı Kodu	Olası Sorun
Bir	Olası sistem kartı arızası — BIOS ROM sağlama toplamı arızası
İki	RAM algılanmadı NOT: Bellek modülünü taktıysanız veya değiştirdiyseniz, bellek modülünün düzgün bir şekilde yerine oturduğundan emin olun.
Üç	Olası sistem kartı arızası — Yonga kümesi hatası
Dört	RAM okuma/yazma arızası
Beş	Gerçek Zamanlı Saat arızası
Altı	Ekran kartı veya yonga arızası

Ağ Sorunları

Kablosuz Bağlantılar

Eğer ağ bağlantısı kaybolursa —

Kablosuz yönlendirici kapalı veya devre dışı bırakılmıştır.

- Kablosuz yönlendiricinizin açık ve veri kaynağınıza (kablolu modem ya da ağ hub'ı) bağlı olup olmadığını kontrol edin.
- Kablosuz yönlendiriciyle olan bağlantınızı yeniden kurun (20. sayfadaki "Kablosuz Bağlantı Kurma" bölümüne bakın).

Kablolu Bağlantılar

Ağ bağlantısı kesilirse —

- Kablonun takılı olduğundan ve zarar görmediğinden emin olmak için kabloyu kontrol edin.
- Bağlantı bütünlüğü ışığının durumunu kontrol edin.

Entegre ağ konnektöründeki bağlantı bütünlüğü ışığı bağlantınızın çalışır durumda olduğunu doğrulamanızı sağlar ve durumla ilgili bilgi verir:

- Kapalı — Bilgisayar ağa fiziksel bir bağlantı algılayamadı.
- Yeşil — 10/100-Mbsn ağ ve bilgisayar arasında iyi bir bağlantı var.
- Amber — 1000 Mb/sn ağ ve bilgisayar arasında iyi bir bağlantı var.

 **NOT:** Ağ konnektöründeki bağlantı bütünlüğü ışığı sadece kablolu bağlantı içindir. Bağlantı bütünlüğü ışığı kablolu bağlantıların durumu ile ilgili bilgi vermez.

Güç Sorunları

Güç ışığı yanmıyorsa — Bilgisayarınız ya kapalıdır, hazırda beklet modundadır, veya elektrik gitmiyordur.

- Güç düğmesine basın. Bilgisayarınız kapalı veya uyku modundaydıysa normal çalışmasına döner.
- AC adaptörü kablosunu çıkarıp hem bilgisayarın güç konnektörüne hem de elektrik prizine tekrar takın.
- AC adaptörü çok çıkışlı bir elektrik prizine bağlıysa, prizin elektrik prizine takılı ve açık olduğundan emin olun.
- Bilgisayarın doğru çalıştığından emin olmak için güç koruma aygıtlarını, çok çıkışlı elektrik prizlerini ve elektrik uzatma kablolarını devre dışı bırakın.
- Elektrik prizine lamba gibi başka bir cihaz takarak, prizin sorunsuz çalıştığından emin olun.

- Eğer sorun devam ederse, Dell'e başvurun (65. sayfadaki "Dell'e Başvurma" adlı bölüme bakın).

Güç ışığı sabit olarak beyaz renkte yanıyor ve bilgisayar tepki vermiyorsa — Ekran bağlanmamış veya gücü açık konumda olmayabilir.

- Ekranın düzgün bir şekilde bağlandığından emin olun ve ardından kapatıp tekrar açın.
- Eğer sorun devam ederse, Dell'e başvurun (65. sayfadaki "Dell'e Başvurma" adlı bölüme bakın).

Güç ışığı sabit olarak sarı renkte yanıyor —

- Bilgisayar uyku veya bekleme durumundadır. Normal çalışmayı devam ettirmek için klavyenizde bir tuşa basın, bağlı fareyi hareket ettirin veya güç düğmesine basın.

- Sistem kartında veya güç kaynağında sorun olabilir. Yardım için Dell'e başvurun (65. sayfadaki "Dell'e Başvurma" adlı bölüme bakın).

Güç ışığı yanıp sönen sarı ise — Sistem kartı veya güç kaynağı ile ilgili bir sorun olabilir.

Yardım için Dell'e başvurun (65. sayfadaki "Dell'e Başvurma" adlı bölüme bakın).

Bilgisayarınızın sinyalleri almasını engelleyen bir girişim ile karşılaşırsanız — İstenmeyen bir sinyal diğer sinyalleri etkileyerek ya da engelleyerek girişime neden oluyor. Girişimin bazı olası nedenleri aşağıda belirtilmiştir:

- Güç, klavye ve fare uzatma kabloları.
- Çok çıkışlı elektrik prizine çok fazla aygıt bağlı.
- Aynı elektrik prizine çok çıkışlı elektrik prizleri bağlanmış.

Bellek Sorunları

Yetersiz bellek mesajı alırsanız —

- Açık dosyaları kaydedip kapatın ve kullanmadığınız açık programlardan çıkın ve sorunun giderilip giderilmediğine bakın.
- En az bellek gereksinimleri için yazılım belgelerine bakın. Gerekirse, ek bellek takın (bkz *Servis El Kitabı* support.dell.com/manuals).
- Bilgisayarınızın bellekle başarılı iletişim kurabilmesini sağlamak için bellek modüllerini yeniden oturtun (bkz. support.dell.com/manuals sayfasında bulunan *Servis El Kitabı*).
- Eğer sorun devam ederse, Dell'e başvurun (65. sayfadaki "Dell'e Başvurma" adlı bölüme bakın).

Başka bellek sorunlarıyla karşılaşırsanız —

- Bellek takma kurallarına uyduğunuzu kontrol edin (support.dell.com/manuals adresindeki *Servis El Kitabı*'na bakın).
- Bellek modülünün bilgisayarınızla uyumlu olup olmadığını kontrol edin. Bilgisayarınız DDR3 belleği destekler. Bilgisayarınız tarafından desteklenen bellek türleri hakkında daha fazla bilgi için, 69. sayfadaki "Özellikler" adlı bölüme bakın.
- Dell Diagnostics programını çalıştırın (44. sayfadaki "Dell Diagnostics programı" adlı bölüme bakın).
- Bilgisayarınızın bellekle başarılı iletişim kurabilmesini sağlamak için bellek modüllerini yeniden oturtun (bkz. support.dell.com/manuals sayfasında bulunan *Servis El Kitabı*).
- Eğer sorun devam ederse, Dell'e başvurun (65. sayfadaki "Dell'e Başvurma" adlı bölüme bakın).

Kilitlenmeler ve Yazılım Sorunları

Bilgisayar başlatılmıyorsa — AC adaptörünün bilgisayara ve prize sıkıca takılı olduğundan emin olun.

Bir program tepki vermeyi durdurursa — Programı sonlandırın:

1. Aynı anda <Ctrl><Shift><Esc> tuşlarına basın.
2. **Uygulamalar**'ı tıklatın.
3. Yanıt vermeyen programı tıklatın.
4. **Görevi Sonlandır**'ı tıklatın.

Bir program sürekli çakışmaya neden oluyorsa — Yazılımın belgelerine göz atın. Gerekirse programı kaldırıp yeniden yükleyin.

 **NOT:** Yazılımın kurulum yönergeleri genellikle yazılımın belgelerinde veya bir CD'de bulunur.

Bilgisayar yanıt vermiyorsa veya sabit bir mavi ekran belirmişse —

 **DİKKAT:** İşletim sistemi yoluyla bir kapatma yapamazsanız verileri kaybedebilirsiniz.

Klavyenizdeki bir tuşa basarak veya fareyi hareket ettirerek bir yanıt alamıyorsanız, güç düğmesine bilgisayar kapanana kadar en az 8 - 10 saniye basılı tutun. Ardından bilgisayarınızı yeniden başlatın.

Bir program daha önceki bir Microsoft Windows işletim sistemine göre tasarlanmışsa — Program Uyumluluk Sihirbazını çalıştırın. Program Uyumluluk Sihirbazı bir programı eski sürüm bir Microsoft® Windows® işletim sistemi ortamına benzer bir ortamda çalışabilmesi için yapılandırır.

Windows® 7:

1. **Başlat**  → **Denetim Masası** → **Programlar** → **Windows'un eski sürümleri için yapılmış programları çalıştır**.
2. Hoş geldiniz ekranında **İleri**'yi tıklatın.
3. Ekrandaki yönergeleri izleyin.

Windows Vista®:

1. **Başlat**  → **Denetim Masası** → **Programlar** → **Windows'un bu sürümü ile eski bir program kullanı**'ı tıklatın.
2. Hoş geldiniz ekranında **İleri**'yi tıklatın.
3. Ekrandaki yönergeleri izleyerek

Başka yazılım sorunlarınız varsa —

- Dosyalarınızı hemen yedekleyin.
- Sabit sürücü veya CD'leri denetlemek için bir virüs tarama programı kullanın.
- Açık dosya veya programları kaydedip kapatın ve bilgisayarınızı **Başlat**  menüsünden kapatın.
- Sorun giderme bilgileri için yazılım belgelerine bakın veya yazılım üreticisine başvurun:
 - Programın bilgisayarınızda yüklü işletim sistemi ile uyumluluğundan emin olun.
 - Bilgisayarınızın yazılımı çalıştırmak için en düşük donanım gereksinimlerini karşıladığından emin olun. Bilgi için yazılım belgelerine bakın.

- Programın yüklendiğinden ve uygun şekilde yapılandırıldığından emin olun.
- Aygıt sürücülerinin programla çakışmadığından emin olun.
- Gerekirse programı kaldırıp yeniden yükleyin.

Destek Araçlarını Kullanma

Dell Destek Merkezi

Dell Destek Merkezi, ihtiyaç duyduğunuz servis, destek ve sisteme özel bilgileri bulmanıza yardım eder.

Uygulamayı başlatmak için görev

çubuğunda  simgesini tıklatın.

Dell Destek Merkezi giriş sayfasında bilgisayarınızın model numarası, servis etiketi, hızlı servis kodu ve servis iletişim bilgileri görüntülenir.

Giriş sayfası, aşağıdakilere erişmek için de bağlantılar içerir:



Self Help (Sorun Giderme, Güvenlik, Sistem Performansı, Ağ/İnternet, Yedekleme/Kurtarma ve Windows işletim sistemi)



Uyarılar (bilgisayarınızla ilgili teknik destek uyarıları)



Dell Desteği (DellConnect™ ile Teknik Destek, Müşteri Hizmetleri, Eğitim ve Öğreticiler, Solution Station™ ile Nasıl Yapılır Yardımı ve PC CheckUp ile Çevrimiçi Tarama)



Sisteminiz Hakkında (Sistem Belgeleri, Garanti Bilgileri, Sistem Bilgileri, Yükseltmeler ve Aksesuarlar)

Dell Destek Merkezi ve kullanılabilir destek araçları hakkında daha fazla bilgi için, support.dell.com sitesindeki **Servisler** sekmesini tıklatın.

Dell İndirmelerim

 **NOT:** Dell İndirmelerim, tüm bölgelerde bulunmayabilir.

Yeni bilgisayarınıza önceden yüklenmiş bazı yazılımlar bir yedekleme CD veya DVD'si içermez. Bu yazılım Dell İndirmelerimde mevcuttur. Bu web sitesinden yeniden yüklemek veya kendi yedekleme ortamınızı oluşturmak için kullanılabilir yazılımları indirebilirsiniz.

Dell İndirmelerim'e kaydolmak ve kullanmak için:

1. **downloadstore.dell.com/media** adresine gidin.
2. Kaydolmak ve yazılımı indirmek için ekrandaki yönergeleri izleyin.
3. Yeniden kurun veya gelecekte kullanmak amacıyla yazılımın yedekleme ortamı oluşturun.

Sistem İletileri

Bilgisayarınızda bir sorun ya da bir hata varsa, sorunun ya da hatanın nedenini ve sorunu gidermek için yapılması gerekenleri saptamanıza yardımcı olacak bir sistem mesajı görüntülenebilir.

 **NOT:** Görüntülenen ileti aşağıdaki örnekler arasında değilse, işletim sisteminin veya ileti görüntülendiğinde çalışmakta olan programın belgelerine bakın. Alternatif olarak sabit sürücünüzde veya **support.dell.com/manuals** adresinde bulunan *Dell Teknoloji Kılavuzu*'na bakabilir ya da destek için 65. sayfadaki "Dell'e Başvurma" adlı bölüme bakın.

Dikkat! Bu sistemde önceki önyükleme teşebbüsleri [nnnn] denetim noktasında başarısız oldu. Bu sorunu çözmeye konusunda yardım için, lütfen bu denetim noktasını not edin ve Dell Teknik Desteği'ne başvurun — Bilgisayar aynı hata için arka arkaya üç defa önyükleme işlemini başaramadı (yardım için 65. sayfadaki "Dell'e Başvurma" adlı bölüme bakın).

CMOS sağlama toplamı hatası — Olası sistem kartı hatası veya RTC pil gücü düşük. Pilin değiştirilmesi gerekir. Yardım için support.dell.com/manuals adresindeki *Servis El Kitabına* bakın veya Dell'e başvurun (bkz. 65. sayfadaki "Dell'e Başvurma").

İşlemci fanı — İşlemci fanı arızalandı. CPU fanı değiştirilmelidir. Bkz.

support.dell.com/manuals adresindeki *Servis El Kitabı*.

Sabit disk sürücü arızası — HDD POST sırasında olası sabit disk arızası. Yardım için 65. sayfadaki "Dell'e başvurma" bölümüne bakın.

Sabit disk sürücü okuma arızası — Sabit disk ön yükleme sınavı sırasında olası sabit disk arızası. Yardım için 65. sayfadaki "Dell'e başvurma" bölümüne bakın.

Klavye Hatası — Klavyeyi değiştirin veya kabloyu gevşek bağlantı açısından kontrol edin.

Hiçbir önyükleme aygıtı yok — Sabit sürücüde önyüklenebilir bölüm yok, sabit sürücü kablosu gevşek ya da önyüklenebilir bir aygıt yok.

- Önyükleme aygıtınız sabit disk sürücüsü ise, kabloların bağlı, sürücünün doğru şekilde takılmış ve önyüklenebilir aygıt olarak bölümlendirilmiş olduğundan emin olun.

- Sistem kurulumuna girin ve önyükleme sırası bilgisayarın doğru olduğundan emin olun. Bkz. support.dell.com/manuals adresindeki *Servis El Kitabı*.

Süreölçer sesi kesintisi yok — Sistem kartı üzerindeki yonga veya sistem kartı arızalı olabilir. Yardım için support.dell.com/manuals adresindeki *Servis El Kitabına* bakın veya Dell'e başvurun (bkz. 65. sayfadaki "Dell'e Başvurma").

USB aşırı akım hatası — USB aygıtını çıkarın. USB aygıtınızın düzgün çalışması için daha fazla güce ihtiyacı var. USB aygıtınızı bağlamak için harici bir güç kaynağı kullanın ya da aygıtınızın iki USB kablosu varsa, her ikisini de bağlayın.

NOT – Sabit Disk Sürücüsü KENDİ KENDİNE İZLEME SİSTEMİ bir parametrenin normal çalışma aralığını aştığını bildirdi. Dell size verilerinizi düzenli olarak yedeklemenizi önerir. **Aralık dışında çalışan bir parametre olası sabit disk sürücü sorunu göstergesi olabilir veya olmayabilir.** — S.M.A.R.T hatası, olası sabit disk sürücü hatası. Yardım için 65. sayfadaki "Dell'e başvurma" bölümüne bakın.

Donanım Sorun Giderici

İşletim sistemi kurulumu sırasında bir aygıt algılanamazsa veya algılandığı halde, yanlış yapılandırılırsa, uyumsuzluğu çözmek için **Donanım Sorun Giderici**'yi kullanabilirsiniz.



Donanım Sorun Giderici'yi başlatmak için:

1. **Başlat**  → **Yardım ve Destek**'i tıklatın.
2. Arama alanına `donanım sorun gidericisi` yazın ve aramayı başlatmak için <Enter> tuşuna basın.
3. Arama sonuçlarında sorunu en iyi şekilde tanımlayan seçeneği belirleyin ve kalan sorun giderme adımlarını izleyin.

Dell Diagnostics

Bilgisayarınızla ilgili bir sorun yaşarsanız, teknik yardım için Dell'e başvurmadan önce "Kilitlenmeler ve Yazılım Sorunları" bölümündeki gerekli kontrolleri yapın (bkz. 37) ve Dell Diagnostics'i çalıştırın.

Başlamadan önce bu yordamları yazdırmanız önerilir.

-  **NOT:** Dell Diagnostics yalnızca Dell bilgisayarlarda çalışır.
-  **NOT:** *Drivers and Utilities* (Sürücüler ve Yardımcı Programlar) CD'si bilgisayarınızla birlikte verilmeyebilir.

Bilgisayarınızın yapılandırma bilgilerini gözden geçirmek için *Servis El Kitabı*'ndaki Sistem Kurulumu bölümüne bakın ve sınamak istediğiniz aygıtın sistem kurulumu programında görüldüğünden ve etkin olduğundan emin olun.

Sabit disk sürücünüzden veya *Drivers and Utilities* (Sürücüler ve Yardımcı Programlar) CD'sinden Dell Diagnostics programını başlatın.

Dell Diagnostics Programını Sabit Sürücünüzden Başlatma

Dell Diagnostics programı sabit disk sürücünüzde gizli bir tanılama yardımcı programı bölümündedir.

 **NOT:** Bilgisayarınızın ekranında herhangi bir şey görüntülenemiyorsa, (65. sayfadaki "Dell'e Başvurma" adlı bölüme bakın).

1. Bilgisayarın sorunsuz şekilde çalışan bir elektrik prizine bağlı olduğundan emin olun.
2. Bilgisayarınızı açın (veya yeniden başlatın).
3. DELL™ logosu görüldüğünde hemen <F12> tuşuna basın. Önyükleme menüsünde **Diagnostics** 'i seçin ve <Enter> tuşuna basın.

Bu bilgisayarınızda Önyükleme Öncesi Sistem Yardımını (PSA) çağıracaktır.

 **NOT:** Çok uzun süre bekler ve işletim sistemi logosunu görürseniz, Microsoft® Windows® masaüstü görünene kadar beklemeye devam edin ve sonra bilgisayarınızı kapatıp yeniden deneyin.

 **NOT:** Hiçbir tanılama yardımcı programı bölümü bulunmadığını belirten bir ileti görürseniz, Dell Diagnostics programını *Drivers and Utilities* (Sürücüler ve Yardımcı Programlar) ortamından başlatın.

PSA çalıştırılırsa:

- a. PSA testleri yürütmeye başlar.
- b. PSA başarılı bir şekilde tamamlanırsa, aşağıdaki mesaj görüntülenir: "Şu ana kadar bu sistemle ilgili herhangi bir hata bulunmadı. Kalan bellek sınamalarını gerçekleştirmek istiyor musunuz? Bu işlem, 30 dakika civarı veya daha fazla zaman alacaktır. Devam etmek istiyor musunuz? (Önerilir)."

Destek Araçlarını Kullanma

- c. Bellek sorunları yaşıyorsanız <y>, yaşamıyorsanız <n> tuşuna basın. Şu mesaj görüntülenir:
- ```
"Dell Tanılama Yardımcı Programı Bölümü Önyükleniyor. Devam etmek için herhangi bir tuşa basın."
```
- d. **Bir Seçenek Belirleyin** penceresine gitmek için herhangi bir tuşa basın.

### *PSA çalıştırılmazsa:*

Sabit sürücünüzdeki tanı yardımcı programı bölümünden Dell Diagnostics programını çalıştırmak ve **Bir Seçenek Belirleyin** penceresine gitmek için herhangi bir tuşa basın.

4. Uygulamak istediğiniz sınamayı seçin.
5. Sınama sırasında bir sorunla karşılaşırsa, sorunun hata kodunu ve açıklamasını içeren bir ileti görünür. Hata kodunu ve sorun tanımını not alın ve Dell'e başvurun (65. sayfadaki "Dell'e Başvurma" bölümüne bakın).

 **NOT:** Bilgisayarınızın Service Tag (Servis Etiketi) numarası, her sınama ekranının en üstünde görüntülenir. Servis Etiketi, Dell'e başvurduğunuzda bilgisayarınızı tanımlamanıza yardımcı olur.

6. Sınama işlemleri tamamlandığında, **Choose An Option** (Bir Seçenek Seçin) penceresine dönmek için sınama ekranını kapatın.
7. Dell Diagnostics programından çıkmak için ve bilgisayarınızı yeniden başlatmak için **Exit** (Çıkış) ögesini tıklatın.



## Dell Diagnostics Programını Drivers and Utilities (Sürücüler ve Yardımcı Programlar) CD'sinden Başlatma

 **NOT:** *Drivers and Utilities* (Sürücüler ve Yardımcı Programlar) CD'si bilgisayarınızla birlikte verilmeyebilir.

1. *Drivers and Utilities* CD'sini yerleştirin.
2. Bilgisayarınızı kapatın ve yeniden başlatın.  
DELL™ logosu görüntülenir görüntülenmez, <F12> tuşuna basın.

 **NOT:** Çok uzun süre bekler ve işletim sistemi logosunu görürseniz, Microsoft® Windows® masaüstü görünene kadar beklemeye devam edin ve sonra bilgisayarınızı kapatıp yeniden deneyin.

 **NOT:** Sonraki adımlar, önyükleme sırasını yalnızca bir kez değiştirir. Sonraki başlatmada, bilgisayar sistem kurulumu programında belirtilen aygıtlara göre önyükleme yapar.

3. Önyükleme aygıtı listesi görüldüğünde, **CD/DVD/CD-RW** seçeneğini vurgulayın ve <Enter> tuşuna basın.
4. Görüntülenen menüden **Boot from CD-ROM** (CD-ROM'dan başlat) seçeneğini belirtin ve <Enter> tuşuna basın.
5. CD menüsünü başlatmak için **1** yazın ve ilerlemek için <Enter> tuşuna basın.
6. Numaralı listeden **Run the 32 Bit Dell Diagnostics**'i (32 Bit Dell Diagnostics Programını Çalıştır) seçin. Birden çok sürüm listelenmişse, bilgisayarınıza uygun sürümü seçin.
7. Uygulamak istediğiniz sınamayı seçin.
8. Sınama sırasında bir sorunla karşılaşırsa, sorunun hata kodunu ve açıklamasını içeren bir ileti görünür. Hata kodunu ve sorun tanımını not alın ve Dell'e başvurun (65. sayfadaki "Dell'e Başvurma" bölümüne bakın).

## Destek Araçlarını Kullanma

-  **NOT:** Bilgisayarınızın Service Tag (Servis Etiketi) numarası, her sınama ekranının en üstünde görüntülenir. Servis Etiketi, Dell'e başvurduğunuzda bilgisayarınızı tanımlamanıza yardımcı olur.
9. Sınama işlemleri tamamlandığında, **Choose An Option** (Bir Seçenek Seçin) penceresine dönmek için sınama ekranını kapatın.
10. Dell Diagnostics programından çıkmak için ve bilgisayarınızı yeniden başlatmak için **Exit** (Çıkış) öğesini tıklatın.
11. *Drivers and Utilities* (Sürücüler ve Yardımcı Programlar) CD'sini çıkarın.

# İşletim Sisteminizi Geri Yükleme

Aşağıdaki seçenekleri kullanarak bilgisayarınızdaki işletim sistemini geri yükleyebilirsiniz:

△ **DİKKAT: Dell Factory Image Restore veya *İşletim Sistemi* diskini kullanmak bilgisayarınızdaki tüm dosyaları kalıcı olarak siler. Mümkünse, bu seçenekleri kullanmadan önce veri dosyalarınızı yedekleyin.**

| Seçenek                                         | Öncelikli çözüm olarak                                                                                                                                        |
|-------------------------------------------------|---------------------------------------------------------------------------------------------------------------------------------------------------------------|
| Sistem Geri Yükleme                             | seçeneğini kullanın                                                                                                                                           |
| Dell DataSafe Local Backup                      | Sistem Geri Yükleme sorununuzu çözmediği zaman                                                                                                                |
| Sistem kurtarma ortamı                          | işletim sistemi arızası Sistem Geri Yükleme ve DataSafe Local Backup kullanımını engellediği zaman yeni takılmış bir sabit sürücüye fabrika imajını yüklerken |
| Dell Factory Image Restore                      | bilgisayarınızı satın aldığınız sıradaki çalışma durumuna geri yüklemek için                                                                                  |
| <i>Operating System (İşletim Sistemi)</i> diski | bilgisayarınıza sadece işletim sistemini tekrar yüklemek için                                                                                                 |

✍ **NOT: *İşletim Sistemi* diski bilgisayarınızla birlikte verilmeyebilir.**

# System Restore (Sistem Geri Yükleme)

Windows işletim sistemleri, donanıma, yazılıma veya sistem ayarlarına yapılan değişiklikler bilgisayarı istenmeyen bir sistem durumuna getirmişse, bilgisayarınızı önceki bir sistem durumuna geri yüklemenizi (veri dosyalarını etkilemeden) sağlayan Sistem Geri Yükleme seçeneğini sağlar. Sistem Geri Yükleme seçeneğinin bilgisayarınızda yaptığı hiçbir değişiklik geri alınamaz.

 **DİKKAT: Veri dosyalarınızı düzenli olarak yedekleyin. Sistem Geri Yükleme, veri dosyalarınızı izlemez veya kurtarmaz.**

 **NOT:** Bu belgedeki yordamlar Windows varsayılan görünümü için uygulanabilir, bu nedenle Dell™ bilgisayarınızı Windows Klasik görünümüne ayarladığınızda bunlar geçerli olmayabilir.

## Sistem Geri Yükleme Uygulamasını Başlatma

1. **Başlat**  düğmesini tıklatın.
2. Arama kutusuna *Sistem Geri Yükleme* yazın ve <Enter> tuşuna basın.

 **NOT: User Account Control (Kullanıcı Hesabı Denetimi)** penceresi açılabilir. Bilgisayarda bir yöneticiyseniz, **Devam'**ı tıklatın; aksi takdirde istediğiniz eyleme devam etmek için yöneticinize başvurun.

3. **İleri'**yi tıklatın ve ekranda kalan komutları izleyin.

Sistem Geri Yükleme özelliğinin sorununuzu çözmemesi durumunda son sistem geri yüklemeyi geri alabilirsiniz.

## Son Sistem Geri Yüklemeyi Geri Alma

 **NOT:** Son sistem geri yüklemesini geri almadan önce, açık dosyaları kaydedip kapatın ve açık programlardan çıkın. Sistem geri yükleme bitene kadar herhangi bir dosyayı veya programı değiştirmeyin, açmayın veya silmeyin.

1. **Başlat**  düğmesini tıklayın.
2. Arama kutusuna *Sistem Geri Yükleme* yazın ve <Enter> tuşuna basın.
3. **Son geri yüklememi geri al**'ı ve **Devam**'ı tıklayın.

## Dell DataSafe Yerel Yedekleme

 **DİKKAT:** Dell DataSafe Local Backup kullanmak tüm programı ve bilgisayarınızı aldıktan sonra yüklediğiniz tüm sürücüler kalıcı olarak kaldırır. Dell DataSafe Local Backup'ı kullanmadan önce bilgisayarınıza yüklemeniz gereken uygulamalar için yedekleme ortamı oluşturun. Dell DataSafe Local Backup özelliğini sadece Sistem Geri Yükleme ile işletim sistemi sorununuzu çözemediğinizde kullanın.

 **DİKKAT:** Dell Datasafe Local Backup bilgisayarınızdaki veri dosyalarını korumak için tasarlanmış olsa da, Dell Datasafe Local Backup kullanmadan önce veri dosyalarınızı yedeklemeniz önerilir.

## İşletim Sisteminizi Geri Yükleme

 **NOT:** Dell DataSafe Local Backup, tüm bölgelerde bulunmayabilir.

 **NOT:** Dell DataSafe Local Backup bilgisayarınızda kullanılabilir değilse, Dell Factory Image Restore'u kullanın (işletim sisteminizi geri yüklemek için bkz. "Dell Factory Image Restore" sayfa 55).

Dell DataSafe Local Backup'ı, sabit sürücünüzü, veri dosyalarını koruyarak, bilgisayarını satın aldığınız sıradaki çalışma durumuna geri yüklemek için kullanabilirsiniz.

Dell DataSafe Local Backup şunları yapmanızı sağlar:

- Bilgisayarınızı yedekleme ve önceki bir çalışma durumuna getirme
- Sistem kurtarma ortamı oluşturma

## Dell DataSafe Local Backup Basic



Veri dosyalarını koruyarak fabrika imajını geri yüklemek için:

1. Bilgisayarınızı kapatın.
2. Bilgisayarınıza bağlı tüm aygıtları (USB sürücü, yazıcı vb) ayırın ve yakın zamanda eklenmiş tüm dahili donanımları sökün.

 **NOT:** Ekranı, klavyeyi, fareyi veya AC adaptörünü sökmeyin.

3. Bilgisayarınızı açın.
4. DELL™ logosu görüldüğünde, **Gelişmiş Önyükleme Seçenekleri** penceresine erişmek için <F8> tuşuna birkaç defa basın.

 **NOT:** Çok uzun süre bekler ve işletim sistemi logosunu görürseniz, Microsoft® Windows® masaüstü görünene kadar beklemeye devam edin ve sonra bilgisayarınızı kapatıp yeniden deneyin.

5. **Bilgisayarınızı Onarın** seçeneğini belirleyin.
6. **Sistem Kurtarma Seçenekleri** menüsünden **Dell DataSafe Restore and Emergency Backup** (Dell DataSafe Geri Yükleme ve Acil Durum yedekleme) ögesini seçin ve ekrandaki yönergeleri izleyin.
-  **NOT:** Geri yükleme işlemi, geri yüklenecek verinin boyutuna bağlı olarak bir saat veya daha fazla sürebilir.
-  **NOT:** Daha fazla bilgi için [support.dell.com](http://support.dell.com) adresindeki bilgi tabanı makale no. 353560'a bakın.

## Dell DataSafe Local Backup Professional'a Yükseltme

 **NOT:** Satın alırken sipariş ettiyseniz Dell DataSafe Local Backup Professional bilgisayarınızda kurulu olabilir.

Dell DataSafe Local Backup Professional aşağıdakileri yapmanıza izin veren ek özellikler sağlar:

- Bilgisayarınızı dosya tiplerine göre yedekleme ve geri yükleme
- Dosyaları bir yerel depolama aygıtına yedekleme
- Otomatik yedekleme programlama

Dell DataSafe Local Backup Professional'a Yükseltmek için:

1. Görev çubuğundaki Dell DataSafe Local Backup simgesini  çift tıklatın.
2. **ŞİMDİ YÜKSELT!** ögesini tıklatın
3. Yükseltmeyi tamamlamak için ekrandaki yönergeleri izleyin.

### Sistem Kurtarma Ortamı

△ **DİKKAT:** Sistem kurtarma ortamı bilgisayarınızdaki veri dosyalarını korumak için tasarlanmış olsa da, sistem kurtarma ortamını kullanmadan önce veri dosyalarınızı yedeklemeniz önerilir.

Sistem kurtarma ortamını, sabit sürücünüzü, bilgisayarınızdaki veri dosyalarını koruyarak, bilgisayarı satın aldığınız sıradaki çalışma durumuna geri yüklemek için kullanabilirsiniz.

Aşağıdaki durumlarda sistem kurtarma ortamını kullanın:

- İşletim sistemi arızası bilgisayarınızda yüklü olan kurtarma seçeneklerinin kullanımını engellediğinde.
- Verilerin geri yüklenmesini engelleyen sabit sürücü arızası meydana geldiğinde.

Sistem kurtarma ortamını kullanarak bilgisayarınızın fabrika imajını geri yüklemek için:

1. Sistem kurtarma diskini veya USB belleği takın ve bilgisayarı yeniden başlatın.
2. DELL™ logosu görüldüğünde hemen <F12> tuşuna basın.

■ **NOT:** Çok uzun süre bekler ve işletim sistemi logosunu görürseniz, Microsoft® Windows® masaüstü görünene kadar beklemeye devam edin ve sonra bilgisayarınızı kapatıp yeniden deneyin.

3. Listedeki uygun önyükleme aygıtını seçin ve <Enter> öğesine basın.
4. Kurtarma işlemini tamamlamak için ekrandaki yönergeleri izleyin.



## Dell Factory Image Restore

△ **DİKKAT:**Dell Factory Image Restore (Dell Fabrika Görüntüsü Geri Yükleme) kullanıldığında sabit sürücünüzdeki tüm veriler kalıcı olarak silinir ve bilgisayarınızı aldıktan sonra yüklediğiniz tüm programlar veya sürücüler kaldırılır. Mümkünse, bu seçenekleri kullanmadan önce verilerinizi yedekleyin. Dell Factory Image Restore (Dell Fabrika Görüntüsüne Geri Yükleme) uygulamasını sadece Sistem Geri Yükleme ile işletim sisteminizdeki sorunu çözemediğinizde kullanın.

✎ **NOT:** Dell Factory Image Restore uygulaması bazı ülkelerde veya bazı bilgisayarlarda kullanılamayabilir.

✎ **NOT:** Dell Factory Image Restore bilgisayarınızda kullanılabilir değilse, Dell DataSafe Local Backup'ı kullanın (işletim sisteminizi geri yüklemek için bkz. "Dell DataSafe Local Backup" sayfa 51).

Dell Factory Image Restore işlevini işletim sisteminizi geri yüklemek için son yöntem olarak kullanın. Bu seçenek, sabit sürücünüzü bilgisayarınızı ilk aldığınızdaki çalışma durumuna döndürür. Bilgisayarınızı aldıktan sonra eklediğiniz veri dosyaları dahil tüm program veya dosyalar sabit sürücüden kalıcı olarak silinir. Veri dosyaları belgeleri, elektronik tabloları, e-posta mesajlarını, dijital fotoğrafları, müzik dosyalarını vb. içerir. Mümkünse, Factory Image Restore uygulamasını kullanmadan önce tüm verileri yedekleyin.

## Dell Factory Image Restore Gerçekleştirme

1. Bilgisayarı açın.
2. DELL™ logosu görüldüğünde, **Gelişmiş Önyükleme Seçenekleri** penceresine erişmek için <F8> tuşuna birkaç defa basın.

✎ **NOT:** Çok uzun süre bekler ve işletim sistemi logosunu görürseniz, Microsoft®

## İşletim Sisteminizi Geri Yükleme

Windows® masaüstü görünene kadar beklemeye devam edin ve sonra bilgisayarınızı kapatıp yeniden deneyin.

- Bilgisayarınızı Onarın** öğesini seçin.  
**Sistem Kurtarma Seçenekleri** penceresi görünür.
- Bir klavye düzeni seçin ve **İleri**'yi tıklayın.
- Kurtarma seçeneklerine erişmek için yerel kullanıcı olarak oturum açın. Komut istemine erişmek için **User name** (Kullanıcı Adı) alanına `administrator` (yönetici) yazın ve ardından **OK** (Tamam) seçeneğini tıklayın.
- Dell Fabrika Görüntüsü Geri Yükleme**'yi tıklayın.  
**Dell Factory Image Restore** karşılama ekranı görüntülenir.

 **NOT:** Yapılandırmanıza bağlı olarak **Dell Factory Tools** ve sonra **Dell Factory Image Restore** öğesini seçmeniz gerekebilir.

**7. İleri**'yi tıklayın. **Veri Silmeyi Onayla** ekranı görüntülenir.

 **NOT:** Factory Image Restore ile devam etmek istemiyorsanız **İptal** düğmesini tıklayın.

**8.** Sabit sürüyü yeniden biçimlendirmek ve sistem yazılımını fabrika durumuna geri yüklemek istediğinizi onaylamak için onay kutusunu işaretleyin ve **İleri** düğmesini tıklayın.

Geri yükleme işlemi başlar ve tamamlanması beş dakika veya daha fazla sürebilir. İşletim sistemi ve fabrikada yüklenen uygulamalar fabrika konumuna döndürüldüğünde bir mesaj görüntülenir.



**9.** Bilgisayarınızı yeniden başlatmak için **Son**'u tıklayın.

# Yardıma Alma

Bilgisayarınızda bir sorunla karşılaşırsanız, tanılamak için aşağıdaki adımları tamamlayın ve sorunu giderin:

1. Bilgisayarınızın yaşamakta olduğu sorunla ilgili bilgiler ve yordamlar için 32. sayfadaki "Sorunları Çözme" adlı bölüme bakın.
2. Dell Diagnostics programını çalıştırma yordamları için, 44. sayfadaki "Dell Diagnostics programı" adlı bölüme bakın.
3. 64. sayfadaki "Tanı Denetim Listesi'ni" doldurun.
4. Kurulum ve sorun giderme yordamlarında yardım almak için, ([support.dell.com](http://support.dell.com)) adresindeki Dell

Destek sitesinde Dell'in çok çeşitli çevrimiçi hizmetlerini kullanabilirsiniz. Çevrimiçi Dell Destek sitesinin daha kapsamlı bir listesi için 59. sayfadaki "Çevrimiçi Hizmetler" adlı bölüme bakın..

5. Önceki adımlarda sorunu çözemediyse, 65. sayfadaki "Dell'e Başvurma" adlı bölüme bakın.
-  **NOT:** Dell Destek hizmetini bilgisayardaki veya bilgisayarın yakınındaki bir telefondan ararsanız, destek personeli gerekli yordamlarda size yardımcı olabilir.
-  **NOT:** Dell'in Hızlı Servis Kodu sistemi bütün ülkelerde bulunmayabilir.

Dell'in otomatik telefon sisteminden istendiğinde, çağrının doğrudan ilgili destek personeline yönlendirilebilmesi için Hızlı Servis Kodunuzu girin. Hızlı Servis Kodunuz yoksa **Dell Accessories** klasörünü açın, **Hızlı Servis Kodu** simgesini çift tıklatın ve yönergeleri izleyin.

 **NOT:** Aşağıdaki hizmetlerin bazılarının ABD dışında kullanılabilirliği her zaman mümkün değildir. Yerel Dell temsilcisini arayıp bunların mevcut olup olmadığını hakkında bilgi alın.

## Teknik Destek ve Müşteri Hizmetleri

Dell'in destek servisinden yararlanarak, Dell donanımlarına ilişkin sorularınıza yanıt alabilirsiniz. Destek personeli hızlı ve doğru yanıtlar verebilmek için bilgisayar tabanlı tanımları kullanır.

Dell'in destek servisine başvurmak için, önce 63. sayfadaki "Aramadan Önce" adlı bölüme, ardından da bölgeniz için geçerli iletişim bilgilerine göz atın ya da **support.dell.com** adresini ziyaret edin.

## DellConnect

DellConnect™, bir Dell hizmet ve desteğinin geniş bantlı bir bağlantı üzerinden bilgisayarınıza erişip, sorununuza tanı koymasını ve sizin denetiminizde onarılmasını sağlayan basit bir çevrimiçi erişim aracıdır. Daha fazla bilgi için **support.dell.com/dellconnect** sitesine gidin.

## Çevrimiçi Hizmetler

Aşağıdaki web sitelerinden Dell ürünleri ve hizmetleri hakkında bilgi alabilirsiniz:

- **www.dell.com**
- **www.dell.com/ap** (sadece Asya/Pasifik ülkeleri)
- **www.dell.com/jp** (sadece Japonya)
- **www.euro.dell.com** (sadece Avrupa)
- **www.dell.com/la** (Latin Amerika ve Karayip ülkeleri)
- **www.dell.ca** (sadece Kanada)

Dell Destek hizmetlerine aşağıdaki web sitelerinden ve e-postayla erişebilirsiniz:

### Dell Destek web siteleri

- **support.dell.com**
- **support.jp.dell.com** (sadece Japonya)
- **support.euro.dell.com** (sadece Avrupa)

## Dell Destek e-posta adresleri:

- [mobile\\_support@us.dell.com](mailto:mobile_support@us.dell.com)
- [support@us.dell.com](mailto:support@us.dell.com)
- [la-techsupport@dell.com](mailto:la-techsupport@dell.com) (sadece Latin Amerika ve Karayip ülkeleri)
- [apsupport@dell.com](mailto:apsupport@dell.com) (sadece Asya/Pasifik ülkeleri)

## Dell Pazarlama ve Satış e-posta adresleri

- [apmarketing@dell.com](mailto:apmarketing@dell.com) (sadece Asya/Pasifik ülkeleri)
- [sales\\_canada@dell.com](mailto:sales_canada@dell.com) (sadece Kanada)

## Anonim dosya aktarım protokolü (FTP)

- [ftp.dell.com](http://ftp.dell.com)

Kullanıcı olarak oturum açma: `anonim` olarak oturum açın ve e-posta adresinizi ve parolanızı kullanın.

## Sipariş Durumu Otomatik Yanıt Hizmeti

Sipariş ettiğiniz herhangi bir Dell ürününün durumunu öğrenmek için, [support.dell.com](http://support.dell.com) sitesine gidebilir veya sipariş durumu otomatik yanıt servisini arayabilirsiniz. Sesli yanıt sistemi siparişinizi bulmak ve durumunu bildirmek için sizden bilgi ister. Bölgenizde arayabileceğiniz telefon numarası için 65. sayfadaki "Dell'e Başvurma" adlı bölüme bakın.

Siparişinizle ilgili eksik parça, yanlış parça, hatalı fatura gibi sorunlar varsa, yardım almak için Dell'e başvurun. Görüşme sırasında faturanızı veya irsaliyeyi yanınızda bulundurun. Bölgenizde arayabileceğiniz telefon numarası için 65. sayfadaki "Dell'e Başvurma" adlı bölüme bakın.

## Ürün Bilgileri

Dell'de bulunan diğer ürünler hakkında bilgi almanız gerekirse veya sipariş vermek isterseniz, [www.dell.com](http://www.dell.com) adresinden Dell web sitesini ziyaret edin. Bölgenizden arayabileceğiniz telefon numarasını öğrenmek veya bir satış temsilcisiyle görüşmek için, bkz. "Dell'e Başvurma" sayfa 65.

## Parçaları Garanti Kapsamında Onarım veya Değiştirme için Gönderme

Onarım veya değiştirmek üzere gönderilecek tüm parçaları aşağıda belirtilen şekilde hazırlayın:

- ✎ **NOT:** Ürünü Dell'e iade etmeden önce ürünün sabit sürücüsü ve depolama aygıtı üzerindeki tüm verileri yedeklediğinizden emin olun. Tüm gizli, patentli ve kişisel bilgileri kaldırmanın yanı sıra CD ve medya kartı gibi kaldırılabilir ortamları da çıkarın. Dell, iadenizde dahil bulunabilecek hiçbir gizli, patentli veya kişisel bilgi; silinmiş veya bozulmuş veri ya da hasar görmüş veya kaybolmuş kaldırılabilir ortamlarınız için sorumluluk kabul etmez.

## Yardıma Alın

1. Dell'i arayıp İade Edilen Ürün Yetki Numarası alın ve bu numarayı kutunun üstüne kolayca ve açıkça görünecek şekilde yazın. Bölgenizde arayabileceğiniz telefon numarası için 65. sayfadaki "Dell'e Başvurma" adlı bölüme bakın.
2. Kutuya faturanın bir kopyasını ve iade nedenini belirten bir mektup ekleyin.
3. Yaptığınız sınamaları ve Dell Diagnostic programı tarafından bildirilen hata mesajlarını (64. sayfadaki "Dell Diagnostics programı" adlı bölüme bakın) gösteren Tanı Denetim Listesi'nin (44. sayfadaki "Tanı Denetim Listesi" adlı bölüme bakın) bir kopyasını ekleyin.
4. Gönderilen parça değiştirilecekse, parçaya ait tüm aksesuarları da (AC adaptörü, yazılımlar, kızıklar vb.) gönderin.

5. İade edilecek malzemeyi orijinal (veya eşdeğer) ambalajı içerisine koyun.



**NOT:** Gönderim masrafları size aittir. Ayrıca, iade edilen tüm ürünlerin sigortalanması sizin sorumluluğunuzdadır ve Dell'e gönderilmesi sırasında hasar riskini dikkate almanız gerekir. Teslimde Ödeme (C.O.D.) paketleri kabul edilmemektedir.



**NOT:** Yukarıdaki gereklerin herhangi biri yerine getirilmeden yapılan iadeler Dell'in teslim masası tarafından geri çevrilecek ve size iade edilecektir.



## Aramadan Önce

**NOT:** Görüşme sırasında Hızlı Servis Kodu yanınızda olmalıdır. Bu kod Dell'in otomatik destek telefon sisteminin çağrınızı daha doğru yönlendirmesine yardımcı olur. Servis Etiketiniz de sorulabilir.

### Servis Etiketini Bulma

Bilgisayarınızın Servis Etiketi, bilgisayarın alt kısmındaki bir etiket üzerinde görülebilir.

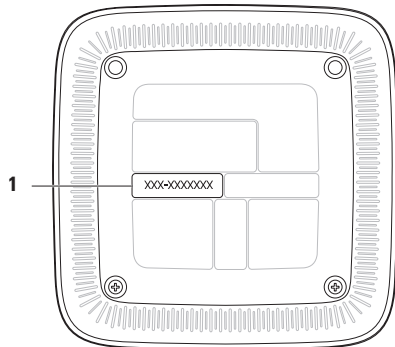

1 Servis Etiketi/Hızlı Servis Kodu

## Yardıma Alma

Aşağıdaki Tanı Denetim Listesi'ni doldurmayı unutmayın. Mümkünse, yardım almak üzere Dell'i aramadan önce bilgisayarınızı açın ve bilgisayarınızdaki veya yakınındaki bir telefonu kullanın. Sizden klavyeyi kullanarak bazı komutlar girmeniz, işlemler sırasında ayrıntılı bilgi iletmeniz veya sadece bilgisayarın kendisinde yapılabilecek sorun giderme işlemlerini yapmanız istenebilir. Bilgisayarınızın belgelerini hazır bulundurun.

## Tanı Denetim Listesi

- Ad:
- Tarih:
- Adres:
- Telefon numarası:
- Servis Etiketi ve Hızlı Servis Kodu (bilgisayarın alt tarafındaki bir etiket üzerine konumlandırılmış):
- İade Edilen Ürün Yetki Numarası (Dell destek teknisyeni tarafından verildiyse):
- İşletim sistemi ve sürümü:
- Aygıtlar:
- Genişletme kartları:
- Bir ağa bağlı mısınız? Evet/Hayır
- Ağ, sürüm ve ağ adaptörü:
- Programlar ve sürümleri:

Sistemin başlangıç dosyalarını belirlemek için işletim sisteminizin belgelerine bakın. Bilgisayara bir yazıcı bağlıysa, dosyaları yazdırın. Değilse, Dell'i aramadan önce bu dosyaları okuyun.

- Hata mesajı, uyarı kodu veya tanı kodu:
- Sorunun açıklaması ve gerçekleştirdiğiniz sorun giderme yordamları:

## Dell'e Başvurma

ABD'deki müşterilerimiz 800-WWW-DELL (800-999-3355) numaralı telefonu arayabilir.

 **NOT:** Etkin bir internet bağlantınız yoksa, başvuru bilgilerini satış faturanızda, irsaliyede, fişte veya Dell ürün kataloğunda bulabilirsiniz.

Dell, çeşitli çevrimiçi ve telefonla destek ve hizmet seçenekleri sağlar. Bu hizmetlerin kullanılabilirliği ülkeye ve ürüne göre değişir ve bölgenizde bazı hizmetler verilemiyor olabilir.

Satış, teknik destek veya müşteri hizmeti konularında Dell'e başvurmak için:

1. [www.dell.com/contactdell](http://www.dell.com/contactdell) adresini ziyaret edin.
2. Ülkenizi veya bölgenizi seçin.
3. İhtiyacınıza uygun hizmet veya destek bağlantısını seçin.
4. Size en uygun Dell'e başvurma yöntemini seçin.

# Daha Fazla Bilgi ve Kaynak Bulma

**Aşağıdakileri yapmanız  
gerekirse:**

işletim sisteminizi yeniden yükleme

**Şunlara bakın:**

"Sistem Kurtarma Ortamı" sayfa 54

bilgisayarım için bir tanı programı çalıştırın

"Dell Diagnostics" sayfa 44

sistem yazılımını yeniden yükleme

"Dell İndirmelerim" sayfa 41

Microsoft® Windows® işletim sistemi ve özellikleri hakkında daha fazla bilgi için

**support.dell.com**

yeni ya da ek bellek ya da yeni bir sabit disk ile bilgisayarınızı yükseltme

**support.dell.com/manuals** adresindeki *Servis El Kitabı*

aşınmış ya da arızalı bir parçayı yeniden takma ya da değiştirme



**NOT:** Bazı ülkelerde bilgisayarın açılması ve parçaları değiştirilmesi, garantinin geçerliliğini yitirmesine neden olabilir. Bilgisayarınızın içinde çalışmaya başlamadan önce garanti ve iade ilkelerini gözden geçirin.

## Aşağıdakileri yapmanız gerekliyorsa:

bilgisayarınız için en iyi güvenlik uygulamaları bilgilerini bulma

Garanti bilgileri, Hükümler ve Koşullar (yalnızca ABD), Güvenlik yönergeleri, Düzenleyici bilgiler, Ergonomi bilgileri ve Son Kullanıcı Lisans Sözleşmesi

Servis Etiketinizi/Hızlı Servis Kodunuzu bulun — **support.dell.com** adresinde bilgisayarınızı tanıtmak ya da teknik destek servisine başvurmak için servis etiketini kullanmanız gerekir

## Şunlara bakın:

bilgisayarınızla birlikte gönderilen güvenlik ve düzenleyici bilgiler ve ayrıca aşağıdaki adreste bulunan Regulatory Compliance (Yasal Uygunluk) Ana Sayfası'nı ziyaret edin **[www.dell.com/regulatory\\_compliance](http://www.dell.com/regulatory_compliance)**.

bilgisayarınızın altında  
Dell Destek Merkezi. Dell Destek Merkezi'ni çalıştırmak için görev çubuğundaki  simgesini tıklayın.

**Aşağıdakileri yapmanız  
gerekirse:**

sürücüler ve indirmeleri; beni oku  
dosyalarını bulun  
teknik destek ve ürün yardımına erişme  
yeni alımlarınızın sipariş durumunu  
denetleme  
sık sorulan soruların çözümlerini ve bu  
sorulara verilen yanıtları bulma  
bilgisayarınızda yapılan teknik  
güncellemelerle ilgili son dakika  
güncellemeleri ya da teknisyenler veya  
deneyimli kullanıcılar için gelişmiş teknik  
referans materyalleri ile ilgili bilgileri bulma

**Şunlara bakın:**

**[support.dell.com](https://support.dell.com)**

# Teknik Özellikler

Bu bölümde bilgisayarınızı kurarken, sürücülerini güncellerken ya da bilgisayarınızı yükseltirken ihtiyacınız olabilecek bilgiler verilmektedir.

 **NOT:** Özellikler bölgeye göre değişebilir. Bilgisayarınızın yapılandırması hakkında daha fazla bilgi için aşağıdaki konumdaki bilgisayarınızın belgelerine bakın.

*Windows® 7:* **Başlat**  → **Tüm Programlar** → **Dell Yardım Belgeleri**.

*Windows Vista®:* **Başlat**  → **Yardım ve Destek** → **Dell EDocs**.

## Bilgisayar Modeli

Inspiron™ 410

## Bilgisayar Bilgileri

İşlemci tipleri AMD™ Athlon™ II Dual Core  
AMD Turion™ II Dual Core  
AMD Phenom™ II Triple Core  
AMD Phenom II Quad Core  
AMD V Series Single Core

Sistem yonga kümesi RS880M+SB820M

## Bellek

Konnektörler iki dahili olarak erişilebilen SODIMM konnektörü

Bellek türü 1066-MHz DDR3 SODIMM; sadece non-ECC bellek

### Bellek

Bellek modülü kapasiteleri 1 GB, 2 GB ve 4 GB

Muhtemel yapılandırmalar 1 GB, 2 GB, 3 GB, 4 GB, 6 GB ve 8 GB

 **NOT:** Bellek yükselme hakkında yönergeler için, bkz. [support.dell.com/manuals](http://support.dell.com/manuals) adresindeki *Servis El Kitabı*.

### Sürücüler

Harici olarak erişilebilir (isteğe bağlı) 12,7 mm tepsi yüklemeli SATA DVD+/-RW Süper Çoklu Sürücü veya Blu-ray Disc™ combo (isteğe bağlı) için bir 5,25 inç yuva

İçeriden ulaşılabilenler SATA sabit sürücüsü için bir adet 3,5 inç sürücü bölmesi

### Ses

Tür tümleşik 2,1 kanallı Yüksek Tanımlı Ses

S/PDIF'den (optik) 7,1 kanala kadar dijital ses

### İletişim

Kablosuz (isteğe bağlı) 802.11 a/b/g/n; b/g/n

Ağ adaptörü Sistem kartında 10/100/1000 Ethernet LAN

### Görüntü

Tümleşik ATI Mobility Radeon™ HD 4250

Ayrı (isteğe bağlı) ATI Mobility Radeon™ HD 5450, 1GB



## Bellek Kartı Okuyucu

---

|                     |                                                                                                                                                                                            |
|---------------------|--------------------------------------------------------------------------------------------------------------------------------------------------------------------------------------------|
| Desteklenen kartlar | Güvenli Dijital (SD) kartı<br>MicroSD kart<br>MiniSD kartı<br>Güvenli Dijital Yüksek Kapasiteli Kart (SDHC)<br>MultiMedya Kartı (MMC)<br>xD-Resim kartı<br>Bellek Çubuğu PRO/<br>Duo kartı |
|---------------------|--------------------------------------------------------------------------------------------------------------------------------------------------------------------------------------------|

## Harici Konnektörler

---

Ön Panel Konnektörleri:

|     |                                   |
|-----|-----------------------------------|
| USB | iki adet USB 2.0 uyumlu konnektör |
| Ses | bir kulaklık konnektörü           |

## Harici Konnektörler

---

|                           |                        |
|---------------------------|------------------------|
| Bellek kartı okuyucu      | bir 4-in-1 kart yuvası |
| IR sensörü (isteğe bağlı) | bir                    |

Arka Panel Konnektörleri:

|             |                                          |
|-------------|------------------------------------------|
| Ağ adaptörü | bir adet RJ45 konnektör                  |
| USB         | iki adet USB 2.0 uyumlu konnektör        |
| Ses         | bir mikrofon ve bir hat çıkış konnektörü |
| S/DPDIF     | bir dijital S/DPDIF (optik) konnektör    |
| eSATA       | iki adet 7 pinli konnektör               |
| VGA         | bir adet 15 delikli konnektör            |
| HDMI        | bir adet 19 pimli konnektör              |

### AC Adaptörü

---

90 W (E serisi):

 **NOT:** Ayrı ekran kartına (isteğe bağlı) sahip olan modellerde desteklenir.

Giriş voltajı 100-240 VAC

Giriş akımı 1,5 A

Giriş frekansı 50-60 Hz

Çıkış gücü 90 W

Çıkış akımı 4,62 A

Nominal çıkış voltajı 19,5 VDC

65 W (E serisi):

Giriş voltajı 100-240 VAC

Giriş akımı 1,5/1,6/1,7 A

Giriş frekansı 50-60 Hz

### AC Adaptörü

---

Çıkış gücü 65 W

Çıkış akımı 3,34 A

Nominal çıkış voltajı 19,5 VDC

### Pil

---

Düğme pil 3 V CR2032 lityum, yassı pil

### Fiziksel

---

Yükseklik 197,6 mm (7,77 inç)

Genişlik 197,6 mm (7,77 inç)

Derinlik 89 mm (3,50 inç)

Ağırlık 2,0 kg (4,41 lb)

## Bilgisayar Ortamı

Sıcaklık aralığı:

|          |                                 |
|----------|---------------------------------|
| Çalışma  | 10°C - 35°C<br>(50°F - 95°F)    |
| Depolama | -40°C - 65°C<br>(-40°F - 149°F) |

|                       |                          |
|-----------------------|--------------------------|
| Bağıl nem (en yüksek) | %20 - 80<br>(yoğuşmasız) |
|-----------------------|--------------------------|

En yüksek titreşim (kullanıcı ortamını uyaran rasgele titreşim tayfı kullanılarak):

|          |           |
|----------|-----------|
| Çalışma  | 0,26 GRMS |
| Depolama | 2,2 GRMS  |

## Bilgisayar Ortamı

Maksimum darbe (çalışırken — Dell Diagnostics programı sabit sürücüde çalışırken 2 ms'lik yarım sinüs darbesiyle hesaplanmıştır; çalışmazken — sabit sürücü başlığı durdurulmuş konumdayken 26 ms'lik yarım sinüs darbesiyle hesaplanmıştır):

|              |                                                              |
|--------------|--------------------------------------------------------------|
| Çalışma      | 40 G 2 ms'lik saniyelik değişikliklerle 20 in/s<br>(51 cm/s) |
| Çalışma dışı | 45 G 26 ms'lik saniyelik değişikliklerle 288 in/s (732 cm/s) |

Yükseklik (en çok):

|          |                                       |
|----------|---------------------------------------|
| Çalışma  | -15,2 - 3048 m<br>(-50 - 10.000 ft)   |
| Depolama | -15,2 - 10.668 m<br>(-50 - 35.000 ft) |

Havadan geçen madde düzeyi ISA-S71.04-1985 ile tanımlanan biçimde G2 veya düşük

# Ek

## Macrovision Ürün Bildirimi

Bu ürün Macrovision Corporation ve diğer hak sahipleri tarafından sahip olunan bazı ABD patent yöntem iddiaları ve diğer fikri mülkiyet hakları tarafından korunan telif hakkı koruma teknolojisini içerir. Bu telif hakkı koruma teknolojisinin kullanım yetkisi Macrovision Corporation tarafından verilmelidir ve Macrovision Corporation tarafından başka türlü bir yetki verilmediyse, yalnızca ev için ve diğer sınırlı görüntüleme kullanımları için amaçlanmalıdır. Tersine mühendislik ya da demonte etme yasaktır.

## **NOM veya Meksika Resmi Standartları hakkında bilgi (Sadece Meksika için)**

Aşağıdaki bilgiler, Resmi Meksika Standardı (NOM)'a uygun olarak bu belgede açıklanan aygıt(lar)ın içinde verilmektedir:

### **İthalatçı:**

Dell México S.A. de C.V.

Paseo de la Reforma 2620 – Flat 11°

Col. Lomas Altas

11950 México, D.F.

| <b>Tescilli model numarası</b> | <b>Giriş Voltajı</b> | <b>Giriş Frekansı</b> | <b>Nominal Çıkış Akımı</b> |
|--------------------------------|----------------------|-----------------------|----------------------------|
| D03U                           | 100-240 V            | 50-60 Hz              | 3,34/4,62 A                |

Ayrıntılar için, bilgisayarınızla birlikte gelen güvenlik bilgilerini okuyun.

Ek güvenlik en iyi uygulama bilgileri için [www.dell.com/regulatory\\_compliance](http://www.dell.com/regulatory_compliance) adresindeki Regulatory Compliance (Yasal Uygunluk) Ana Sayfasına bakın.

# Dizin

## A

- ağ bağlantısı  
sabitlenme **34**
- ağ konnektörü  
yer **27**

## B

- bağlama  
isteğe bağlı ağ kablosu **14**
- bellek desteği **69**
- Bellek Kartı Okuyucu **23**
- bellek sorunları  
çözme **36**
- bilgisayarın kapasitesi **29**

## C

- CD'ler, oynama ve yaratma **29**
- 76**

## Ç

- çıkarma düğmesi **23**

## D

- DataSafe Yerel Yedekleme **51**
- DellConnect **59**
- Dell Diagnostics programı **44**
- Dell'e Başvurma **65**
- Dell'i arama **63**
- destek e-posta adresleri **60**
- destek siteleri  
dünya genelinde **59**
- diski çıkarma **23**
- Donanım Sorun Giderici **44**
- donanım sorunları  
tanılama **44**

DVD'ler, oynama ve yaratma **29**

## **E**

e-posta adresleri

teknik destek için **60**

eSATA konnektörü **27**

## **F**

fabrika imajını geri yükleme **55**

FTP oturumu açma, anonim **60**

## **G**

garanti kapsamındaki iadeler **61**

güç düğmesi ve ışık **25**

güç sorunları, çözme **34**

## **H**

HDMI konnektörü **28**

Hızlı Servis Kodu **57**

## **İ**

İnternet bağlantısı **19**

## **I**

işlemci **69**

ISS

İnternet Servis Sağlayıcı **19**

## **K**

kablosuz ağ bağlantısı **33**

## **M**

müşteri hizmetleri **58**

## **O**

optik ses konnektörü

S/PDIF **27**

## **Ö**

önden görünüm özellikleri **22**

## Dizin

### S

sabit disk etkinliđi ışığı **28**

sabit sürücü

tür **70**

Servis Etiketi **63**

Servis Etiketini Bulma **63**

sipariş durumu **60**

Sistem İletileri **41**

sorunlar, çözüme **32**

sorunları çözüme **32**

sürücüler ve yüklemeler **68**

### T

Tanı Denetim Listesi **64**

teknik destek **58**

### Ü

ürünler

bilgi ve satın alma **61**

**78**

ürünleri gönderme

iade ya da onarım için **61**

### U

USB 2.0

arka konnektörler **27**

ön konnektörler **23**

### W

Windows

Program Uyumluluk Sihirbazı **37**

Windows, yeniden yükleme **49**

### Y

yazılım özellikleri **29**

yazılım sorunları **37**

yonga kümesi **69**





İrlanda'da basılmıştır.

[www.dell.com](http://www.dell.com) | [support.dell.com](http://support.dell.com)



018JK1A00